

Sinclair  Ltd.
 37 Pacific Ave.
 Milverton, Ontario
 N0K 1M0 CANADA

FORM NO.: E-1996826
 REV.: 1.0

**INSTRUCTION SHEET
 FOR MODEL
 E-5035
 BRICK BARROW**

Congratulations on the purchase of another of the fine line of Sinclair Erie Ltd. products. Please feel free to contact us with your comments or suggestions for improvement.

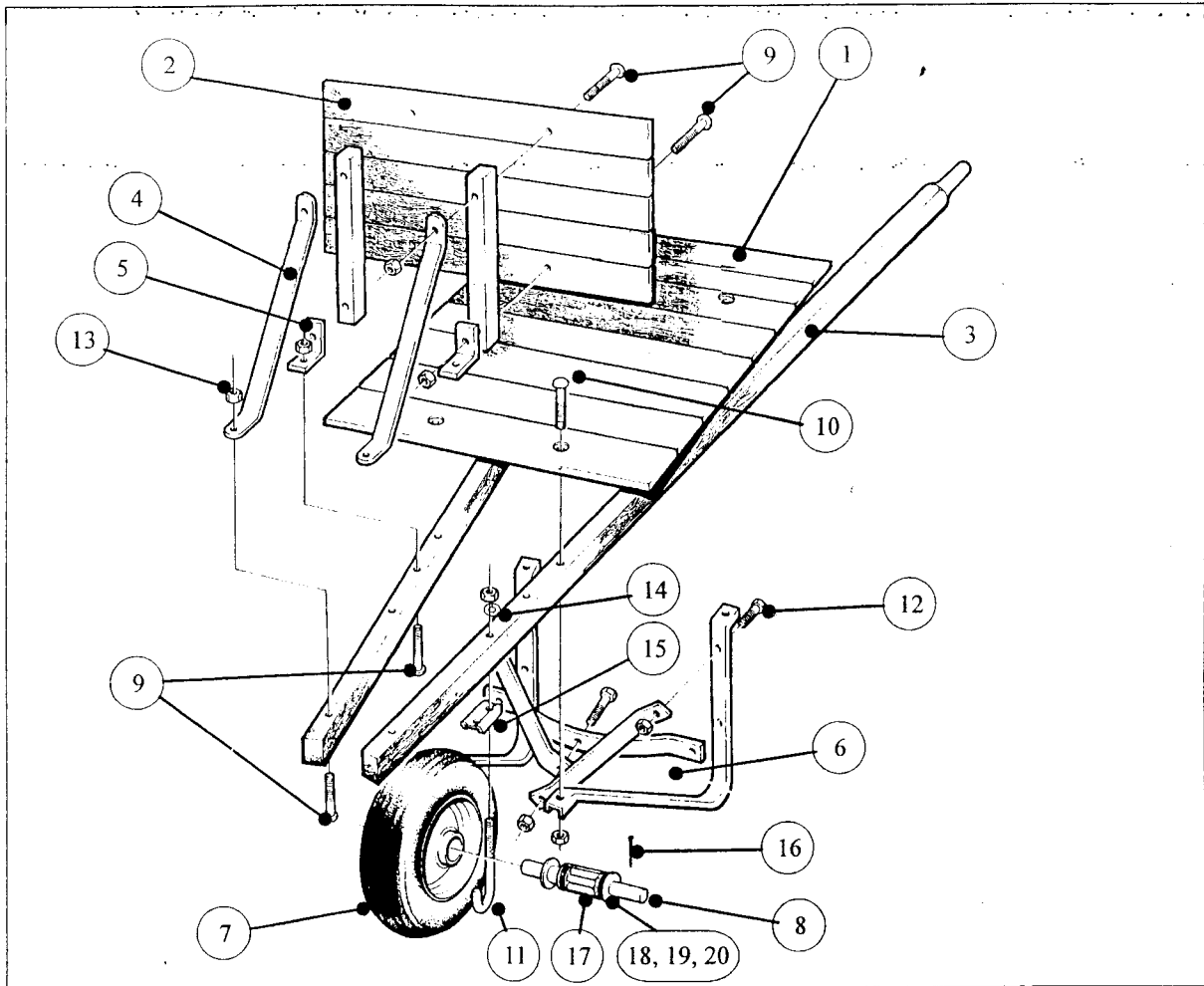

ASSEMBLY INSTRUCTIONS

NOTE: Do not tighten any of the nuts until the final step. Use your fingers to start the nuts so they hold the bolts in position while assembling.

1. Assemble leg assembly (#6) as shown above using five [5] hex head bolts (#12) and five [5] hex nuts (#13). Hand tighten only.
2. Insert roller bearing (#17) into wheel then add small steel washer (#18), felt washer (#19), and large steel washer (#20) on both sides of roller bearing. Slide axle (#8) through wheel assembly and secure with two [2] cotter pins (#16). Bend ends of cotter pins outward to lock in place.
3. Insert 4" carriage bolts (#10) into four [4] holes in platform (#1). Lay platform upside down on a flat work area. Add leg assembly as shown above. Add four [4] hex nuts (#13) to the four bolts. Hand tighten only.
4. Add wheel assembly to handles from same side as leg assembly using two [2] 3-3/4" U-bolts (#11), two [2] axle boxings (#15), four [4] flat washers (#14), and four [4] hex nuts (#13). Hand tighten only.
5. Turn wheelbarrow right side up. Add dash (#2) and dash braces (#4). Secure with hex nuts (#13).
6. Squeeze axle boxings tight to axle and tighten all nuts securely.

To obtain repair parts:

Repair parts may be obtained from Sinclair Erie Limited and will be available at current prices. If requested, prices will be quoted in advance. When requesting repair parts be sure to give model number, part number and name of part as shown to your right.

Item	Description	Part No.	Req'd
	CHASSIS*	E-183585M	
1	PLATFORM		1
2	DASH		1
3	HANDLE		2
4	DASH BRACE	E-263002P	2
5	DASH ANGLE IRON	E-263001P	2
6	UNIVERSAL LEG ASSEMBLY	E-265002M	1
7	#5 WHEEL - 4 PLY, 16" DIAMETER	E-283017P	1
8	AXLE - 3/4" ZN PLATED	E-304001C	1
	HARDWARE BAG	E-366503M	
9	5/16-18NC X 3" LG. CARRIAGE BOLT		8
10	5/16-18NC X 4" LG. CARRIAGE BOLT		4
11	5/16-18NC X 3-3/4" LG. U-BOLT		2
12	5/16-18NC X 1" HEX HEAD		5
13	5/16-18NC HEX NUT		21
14	5/16" FLAT WASHER		4
15	AXLE BOXING		2
16	COTTER PIN		2
17	ROLLER BEARING		1
18	SMALL STEEL WASHER		2
19	FELT WASHER		2
20	LARGE STEEL WASHER		2

* PARTS AVAILABLE FOR RE-ORDER IN BOLD

WE RESERVE THE RIGHT TO DEVIATE FROM ADVERTISED SPECIFICATIONS, WITHOUT RECOURSE, TO INCORPORATE MECHANICAL IMPROVEMENTS AND ADVANCED DESIGN. FOR INFORMATION, ASSISTANCE, OR PARTS REPLACEMENT FOR YOUR NEW PRODUCT, WRITE TO: SINCLAIR ERIE LIMITED, MILVERTON, ONTARIO, N0K 1M0, CANADA



Sinclair  Ltd.
 37 Pacific Ave.
 Milverton, Ontario
 N0K 1M0 CANADA

FORM NO.: E-1996826
 REV: 1.0

**INSTRUCTIONS
 POUR BROUETTE
 E-5035**

Félicitations d'avoir acheté un produit de qualité de Sinclair Erie Ltée. Veuillez nous contacter avec vos commentaires ou suggestions pour améliorations.

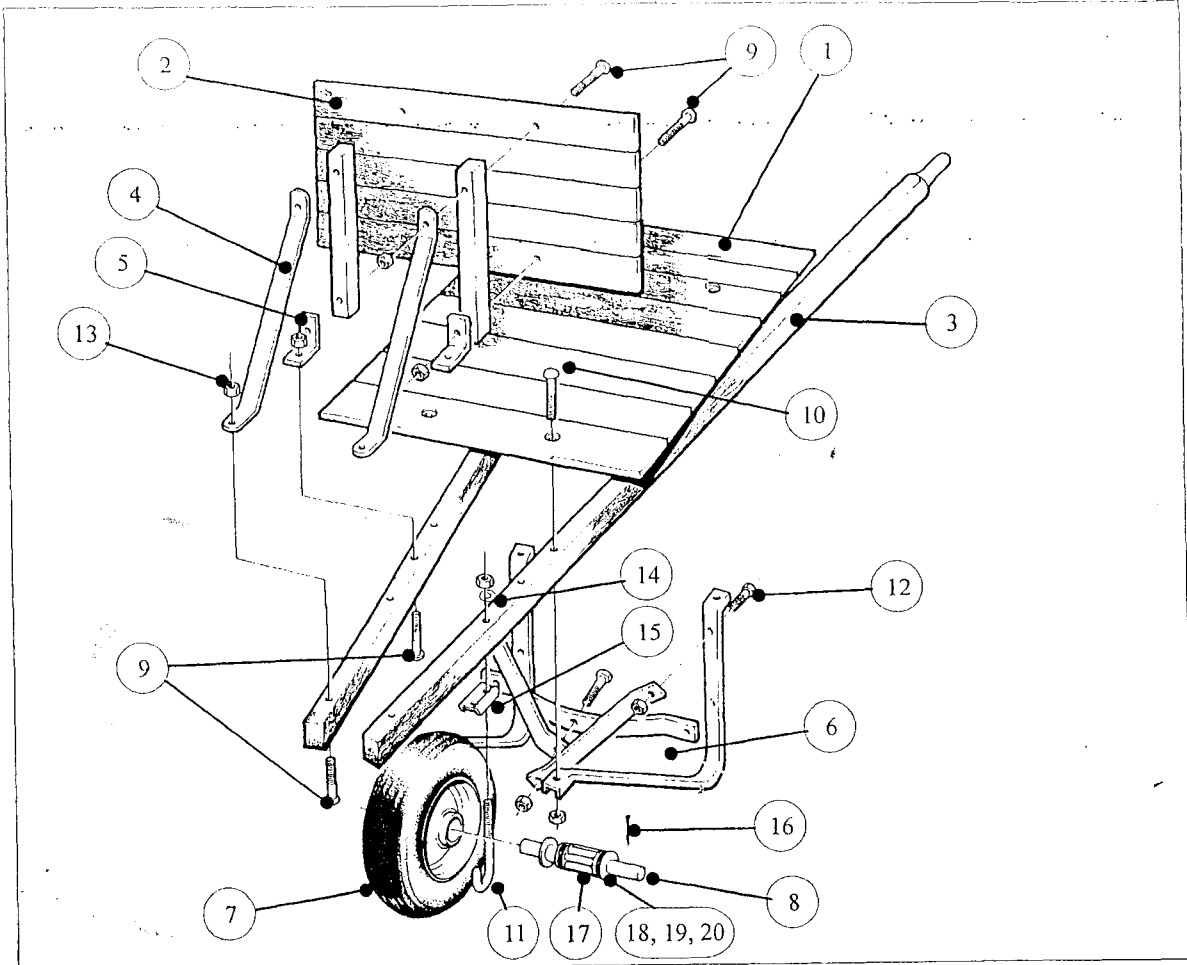

INSTRUCTIONS D'ASSEMBLAGE

NOTE: Ne pas serrer les écrous avant l'étape finale. Utilisez vos doigts pour serrer les écrous afin qu'ils tiennent les boulons en place pendant l'assemblage.

1. Assembler les pattes (#6) comme illustré ci-dessus en utilisant cinq [5] boulons hexagonaux (#12) et cinq [5] écrous (#13). Serrer à la main.
2. Insérer le roulement à rouleaux (#17) dans la roue et ajouter la petite rondelle de fer (#18), la rondelle de feutre (#19), et la grande rondelle de fer (#20) aux deux côtés du roulement. Insérer l'essieu (#8) dans le roulement et insérer deux [2] goupilles (#16) dans l'essieu. Plier les bouts des goupilles.
3. Insérer quatre [4] boulons de 4" (#10) dans les trous de la plate-forme de fond (#1). Placer la plate-forme à l'envers sur une surface plate. Ajouter les pattes comme illustré ci-dessus. Ajouter quatre [4] écrous (#13) aux boulons. Serrer à la main seulement.
4. Ajouter l'assemblage de roue aux manches du même côté des pattes en utilisant deux [2] boulons-en-U de 3-3/4" (#11), deux [2] supports d'essieu (#15), quatre [4] rondelles (#14), et quatre [4] écrous (#13). Serrer à la main.
5. Mettre la brouette à l'endroit. Ajouter la plate-forme d'avant (#2) et les supports de plate-forme (#4). Fixer avec des écrous (#13).
6. Serrez les supports d'essieu à l'essieu et serrez tous les écrous fermement.

Pour obtenir des pièces de remplacement:

Les pièces de remplacement sont disponibles à travers Sinclair Erie Ltée et seront vendus aux prix courants. Si requis, les prix seront donnés d'avance. Lorsque vous demandez des pièces de remplacement, veuillez donner le numéro du modèle, numéro de pièce et le nom de la pièce (voir à droite).

Item	Description	No. de pièce	Requis
CHÂSSIS			
1	PLATE-FORME DE FOND	E-183585M	1
2	PLATE-FORME D'AVANT		1
3	MANCHE		2
4	SUPPORT DE PLATE-FORME	E-263002P	2
5	ATTACHE DE PLATE-FORME	E-263001P	2
6	ENSEMBLE, PATTES UNIVERSELLES	E-265002M	1
7	ROUE #5 - 4 PLIS, 16" DIAMÈTRE	E-283017P	1
8	ESSIEU - 3/4" PLAQUÉ DE ZN	E-304001C	1
SAC DE QUINCAILLERIE			
9	5/16-18NC X 3"-LG. BOULON		8
10	5/16-18NC X 4"-LG. BOULON		4
11	5/16-18NC X 3-3/4" LG. BOULON-EN-U		2
12	5/16-18NC X 1" TÊTE HEXAGONALE		5
13	5/16-18NC ÉCROU		21
14	5/16" RONDELLE		4
15	SUPPORT D'ESSIEU		2
16	GOUPILLE FENDUE		1
17	ROULEMENT À ROULEAUX		2
18	PETITE RONDELLE DE FER		2
19	RONDELLE DE FEUTRE		2
20	GRANDE RONDELLE DE FER		2

* PIÈCES DISPONIBLES POUR COMMANDE SONT EN GRAS

NOUS RÉSERVONS LE DROIT DE DÉVIER DES SPÉCIFICATIONS PUBLIÉES, SANS RECOURS, ET D'INCORPORER DES AMÉLIORATIONS. POUR INFORMATIONS, ASSISTANCE, OU PIÈCES DE REMPLACEMENT POUR VOTRE NOUVEAU PRODUIT,