

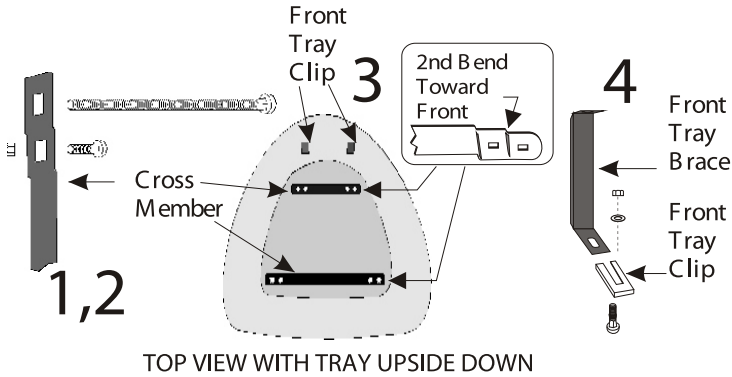

1015/1018 Series Instructions

Steel Handled Contractor

Hardware

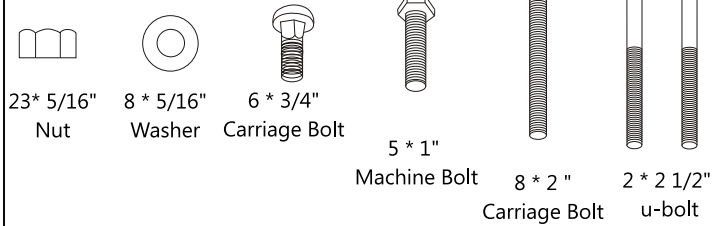

1. Installer 3 / 4 "boulons de carrosserie et écrous par l'intérieur fentes de la croix accolades. Insérer 2 "boulons, écrous, sans grâce les emplacements extérieurs de la croix accolades.
2. Slide la croix accolades sur les clips de la barquette, avec les chefs des 3 / 4 "verrous dans les clips, finger sécurisé serré.
3. Installez 3 / 4 "boulons et écrous de transport à travers les fentes du plateau des accolades, utilisez l'extrémité arrondie de la barquette Brace. Slide le plateau des accolades sur les clips de l'avant du bac.

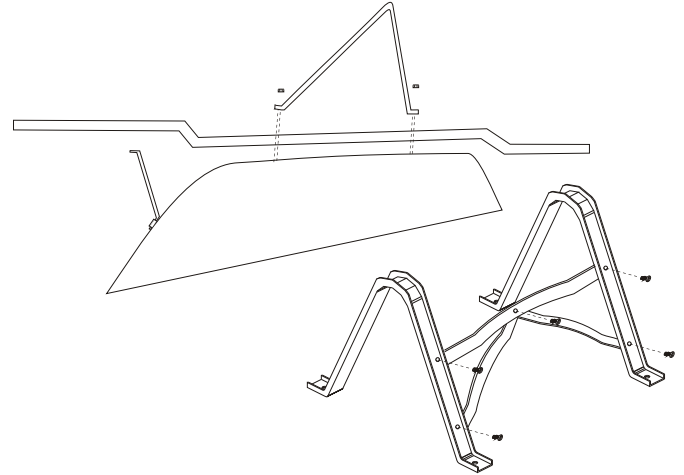

1. Moisten l'intérieur de chaque poignée avec de l'eau et faites glisser plus fin de la manche, la fin sans trous.
2. Placez chaque poignée sur les 2 "boulons attaché à la croix accolades, note gérer les virages.
3. Placez chaque jambe par-dessus les boulons sur les poignées, les trous sur les jambes devrait faire face à l'arrière du plateau, sécurisé lâchement d'une noix.
4. Attach la jambe accolades avec 1 "machine à boulons et d'écrous.

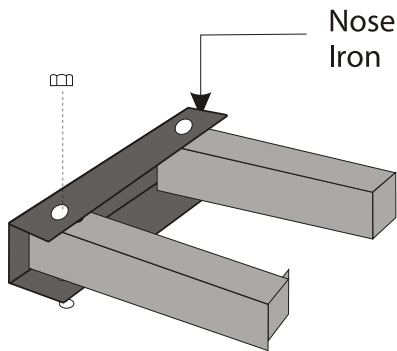

1. Attach nez en utilisant le fer 2 "boulons de carrosserie, des écrous et rondelles.
2. Attach le plateau des accolades pour le manche en utilisant 2 "boulons, écrous et rondelles.
3. Tous les écrous peuvent être serrées maintenant à l'aide d'un 1 / 2 "clé à molette.

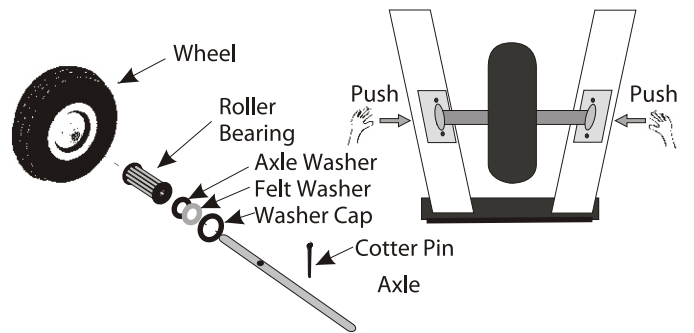

1. Place boulon à travers les deux boxes essieu. Placez un boulon en U et la boxe essieu sur le manche.
2. Remove d'une goupille fendue et une grande rondelle extérieure de l'assemblage des paliers d'essieu. Glissez l'appareil par l'intermédiaire du moyeu de roue et remplacez la rondelle et la goupille fendue. Bend les deux clavettes avec un marteau ou une pince pour les protéger.
3. Slide l'axe dans le U-boulons et u sécurisé boulons avec écrous et rondelles.



Tout problème s'il vous plaît appelez-nous.

www.SinclairErie.com
Phone: 866-316-3743
Fax: 866-316-4941

37 Pacific Ave.
Milverton, On.
NOK 1M0